



Э. Шульцце, М. В. Любичев

Керамика черняховской культуры из участка «В» поселения Войтенки 1 (по раскопкам 2004–2006 годов)



2004 г. Германо-Славянской археологической экспедицией Харьковского национального университета имени В. Н. Каразина проводится исследование археологического комплекса поздне римского времени Войтенки 1 в области днепро-донецкого водораздела. Получаемый при раскопках массовый материал дает возможность осуществлять совместный проект «Керамика черняховской культуры и ее производство в Войтенках» с участием доктора Э. Шульцце (Евроазиатский отдел Германского археологического института, Берлин, ФРГ), М. Любичева (Германо-Славянская археологическая экспедиция национального университета имени В. Н. Каразина, Харьков, Украина), доктора М. Дашкевич (ARCHEA, Варшава, Польша), Е. Бобрик (Химический факультет, Технологический университет, Варшава, Польша), доктора Г. Шнайдера (Рабочая группа археометрии, Свободный университет, Берлин, ФРГ). Речь идет об изучении керамики не только с помощью традиционных методов, но и с использованием достижений естественных наук. В этой статье мы представляем предварительные результаты обработки керамики одного из участков поселения Войтенки 1 с помощью традиционной типологии и статистики.

Археологический комплекс Войтенки 1 состоит из селища, подразделяющегося на три участка (А, Б, В) и могильника выше участка «В» (рис. 1). Керамика участка «В» выборочно уже опубликована: речь идет о сосудах из легкой каркасной постройки 1 и полуземлянки 1 и некоторых находках из слоя [1; 2]. Если участок «А» поселения является двугоризонтным (там имеется слой предчерняховского «горизонта Боромля» ступеней С1b—С2 с преобладающей лепной керамикой и слой черняховской культуры ступеней С3, конца С3—начала D1 с исключительно гончарной керамикой), то на участке «В» присутствует лишь слой черняховской культуры с почти исключительно гончарной керамикой и некоторыми лепными эксклюзивными формами (рис. 2).

Черняховская гончарная керамика с участка, представленная в основном фрагментами горшков и мисок (табл. 1) подразделяется на *кухонную и столовую*. Некоторые фрагменты венчиков являются довольно мелкими для восстановления профиля сосуда. Учет фрагментов других частей сосудов свидетельствует о наличии в керамическом комплексе большого количества некоторых форм (кувшины, кубки, вазы) чем того, что вытекает из статистики венчиков. Так, некоторые ручки могли относиться как к кувшинам, так и к кружкам. Широкая ручка с украшениями на внешней стороне принадлежала трехручной вазе (рис. 12: 11). Многие фрагменты тонких стенок лощеных сосудов с украшениями могли относиться к кубкам (рис. 14).

Гончарная керамика отличается различным качеством, что показывают нарушения пропорций отдельных частей сосуда, в частности в области плечиков (рис. 15: б). Некоторые донья являются очень тонкими по сравнению с толщиной стенок. Встречаются

Таблица 1

Количество сосудов различных типов по венчикам на участке «В»



Рис. 1. План археологического комплекса Войтенки 1 с указанием его участков



Рис. 2. План раскопа 1 на участке «В»

очень толстые нижние части сосудов со следами применения ножа для обрезки глины в ходе формовки сосуда на гончарном круге. Большая часть сосудов отличается правильными пропорциями, что говорит о квалификации изготовителей. 37 фрагментов венчиков из участка «В» поселения были детально изучены в плане обработки поверхности, твердости, наличия примесей. Керамика имеет твердую (верхний слой поверхности снимается только с помощью ножа) или очень твердую (верхний слой поверхности не снимается с помощью ножа) поверхность. Примесей в тесте сосудов в некоторых случаях было так мало, что даже с помощью лупы с семикратным увеличением они были почти не видны. Тесто других сосудов имело до 30 % примесей. Зерна примеси обладают в основном белым глухим, белым прозрачным, серым цветами. В тесте с большим содержанием примеси встречаются и другие цвета зерен. Обычно зерна примеси имеют округлую форму, лишь в примеси теста четырех сосудов (2 горшка, 1 миска, 1 «зерновик») находились помимо этого и острые зерна. Процент примеси варьирует в зависимости от типа посуды: горшки и «зерновики» содержат 7–30 % (в среднем около 18 %) примеси, вазы и миски: 1–20 % (в среднем 5 %). Лишь одна миска открытого типа содержала в тесте 15 % примеси, а две конические миски соответственно 10 и 20 %, а остальные менее 10 %. По оформлению поверхности и содержанию примесей можно заключить, что часть мисок открытого типа и конические миски относились к кухонной посуде.

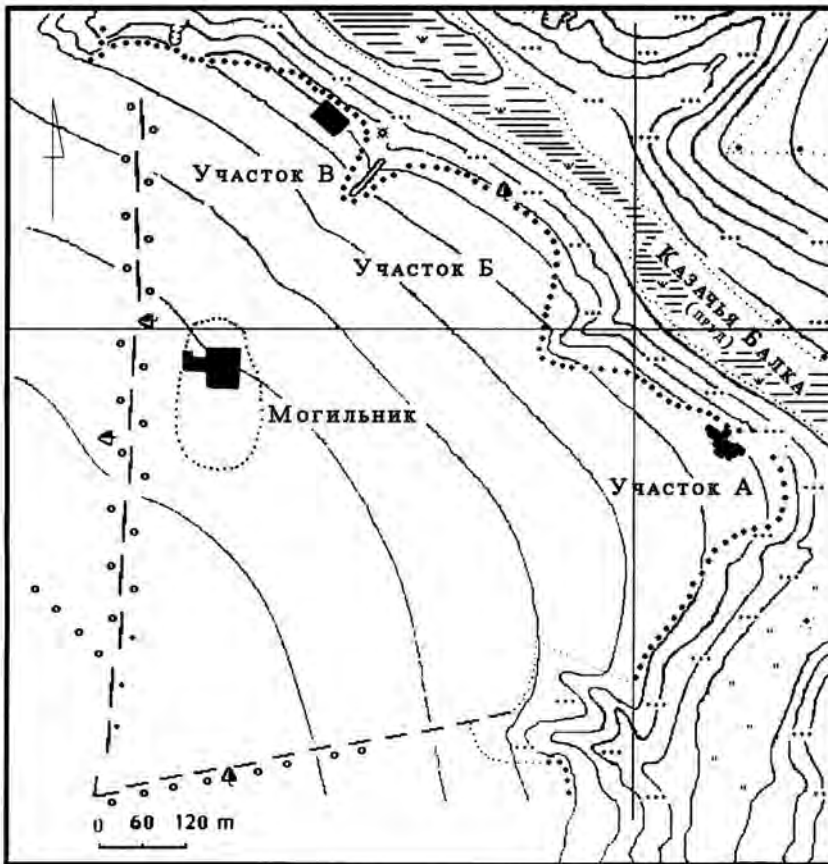
Кухонная керамика включает в себя фрагменты горшков, крышек для горшков и иных сосудов, а также фрагменты сосудов — хранилищ («пифосов»). *Горшки* отличаются шершавой поверхностью серого цвета и согласно типологии О. В. Петраускаса и А. В. Петраускаса имеют неразвитые (длина меньше толщины), развитые (длина равна толщине), хорошо развитые венчики (длина превышает толщину, манжетовидные и Г-образные) венчики (рис. 3), а также плоские, плиточные, кольцевые днища [3]. На участке «В» наименее представлены горшки с неразвитыми венчиками (рис. 4), подавляющее большинство составляют горшки с развитыми венчиками (рис. 5). Довольно многочисленными являются горшки с хорошо развитыми венчиками нескольких разновидностей: 1) с плоским краем в том числе и выемкой на нем (рис. 6: 5, 7, 9, 20); 2) профилированные (рис. 6: 1, 8, 21); 3) утолщенные с манжетой (рис. 6: 26); 4) с уступом под крышку (рис. 6: 12, 14, 15, 19, 22).

Орнамент на горшках представлен несколькими разновидностями: 1) валик (рис. 5: 9); 2) уступ (рис. 4: 3; 5: 1, 5, 15); 3) горизонтальные каналы, проведенные: а) отдельно или несколько на расстоянии (рис. 6: 5; 5: 1); б) по два или плотными рядами (рис. 5: 10; 6: 6); 4) сложный орнамент из прямых и волнистых врезанных линий: а) волнистая линия между каналами (рис. 6: 17); б) волнистая линия ниже канала (рис. 6: 16, 18).

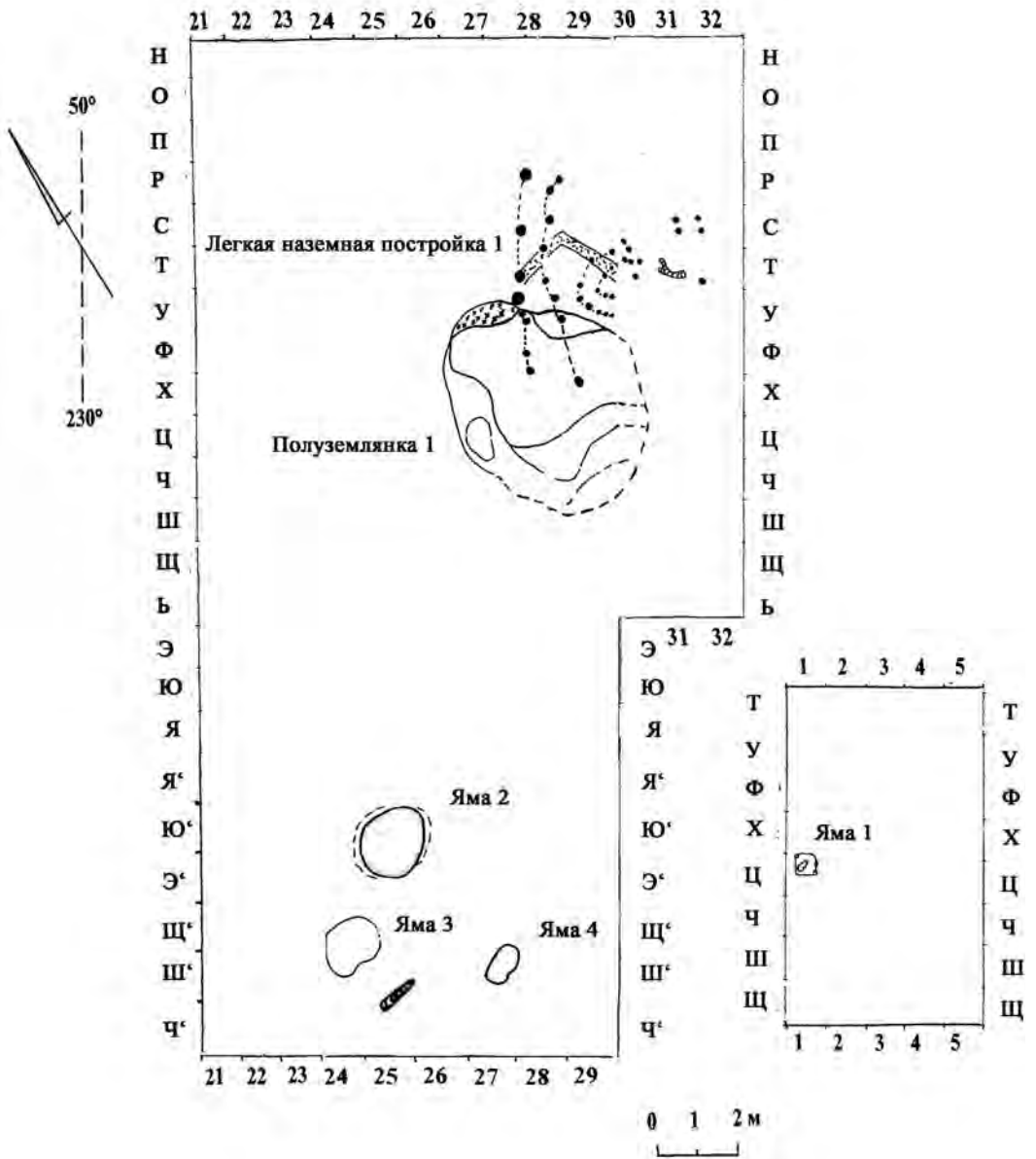
К особенностям керамического комплекса участка «В» относится наличие конических *крышек с ручками* (рис. 7: 9). Для черняховской культуры эта категория керамики является довольно редкой. К примеру, подобные крышки встречаются на поселении Будешты в Молдове [4, Fig. 43, 13]. Имеются и лепные изделия этого типа: экземпляр с поселения Демьянов 2 в Поднестровье [5, с. 108, табл. 14:9], в пшеворском



Рис. 3. Степень развитости венчиков черняховских гончарных горшков
(по О. В. Петраускасу, А. В. Петраускасу)



Рис. 4. Горшки с неразвитым венчиком из слоя

горизонте селища Незвиско [6, рис. 7:2]. Иногда фрагменты подобных крышек рассматриваются специалистами как нижние части сосудов (конических мисок), подобно экземпляру из поселения Черепин [7, с. 214, табл. 40:5]. Среди лепной керамики в европейском Барбарикуме широко представлены крышки различных форм. В сводке этих крышек, изданной М. Хегевичем, имеется довольно малое количество простых конических крышек, которые подобны нашему экземпляру [8, Abb. 131: 37–39]. Но среди крышек из римских провинций имеются изделия, по своему профилю и конструкции ручек подобные нашему [8, S. 197, 199, Abb. 139]. **Край крышки из Войтенков** не снабжен специальным выступом или желобом для прочной фиксации на сосуде. Для этого венчик сосуда должен иметь особую конструкцию. Венчики некоторых сосудов (горшков, мисок и ваз) снабжены специальными углублениями (желобами) для крышки (рис. 6: 12, 14, 15, 19; 11: 8). В силу столь незначительного количества керамических крышек и огромного количества сосудов различных типов вполне резонно предположить изготовление большей части крышек из органического материала, например древесины. Помимо этого в качестве крышек могли использоваться миски, в особенности открытого типа и конические.

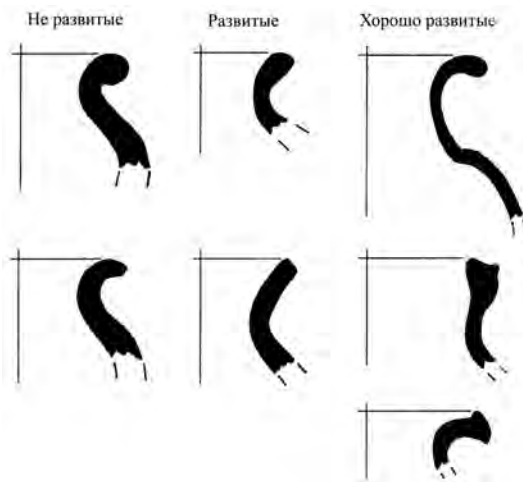
Имеется 9 фрагментов венчиков *сосудов — хранилиц («зерновиков»)*, что следует из толщины и формы венчиков, ибо реконструкция полной формы сосудов не представляется возможной. Утолщенные венчики имеют короткий ровный плоский край. Часто ниже края венчика расположен валик (рис. 7: 1–2, 4–7). Один фрагмент отличается особенно широким плоским венчиком (рис. 7: 3). Подобные венчики характерны для «зерновиков» черняховской культуры вообще и для ареала Поднепровья в частности [9, рис. 3: 3, 10, 13]. А. В. Гудкова выводит сосуды для хранения запасов из Циркумкарпатского региона

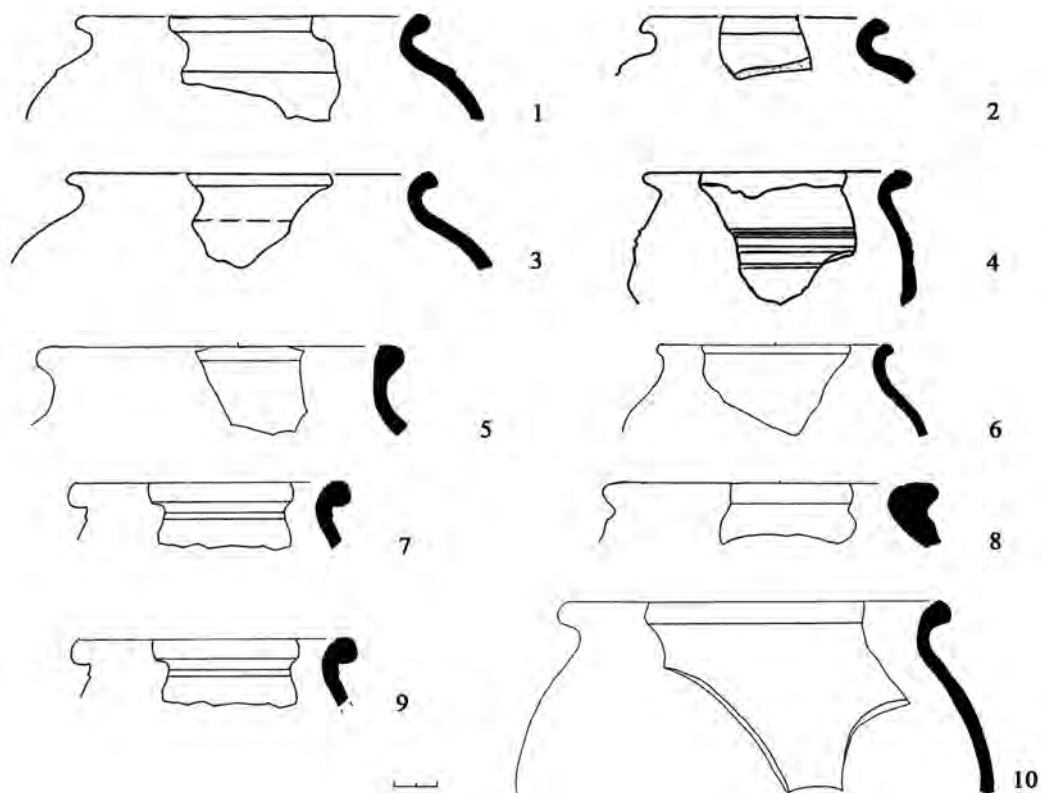

Рис. 5. Горшки с развитым венчиком из слоя



Рис. 6. Горшки с хорошо развитым венчиком из слоя

[10]. Среди представленных исследовательницей сосудов этого типа на черняховских памятниках прямые аналогии по оформлению венчиков имеют экземпляры из Киселово и Алтестово [10, рис. 2: 4, 8]. Предположение Э. А. Сымоновича об ограниченном количестве этих сосудов на поселениях, о том, что их количество не превышало количество амфор находит подтверждение в материалах участка «В». В подобных сосудах хранили только повседневный запас продуктов, не встречено остатков хранилищ с этими сосудами [9, с. 269].

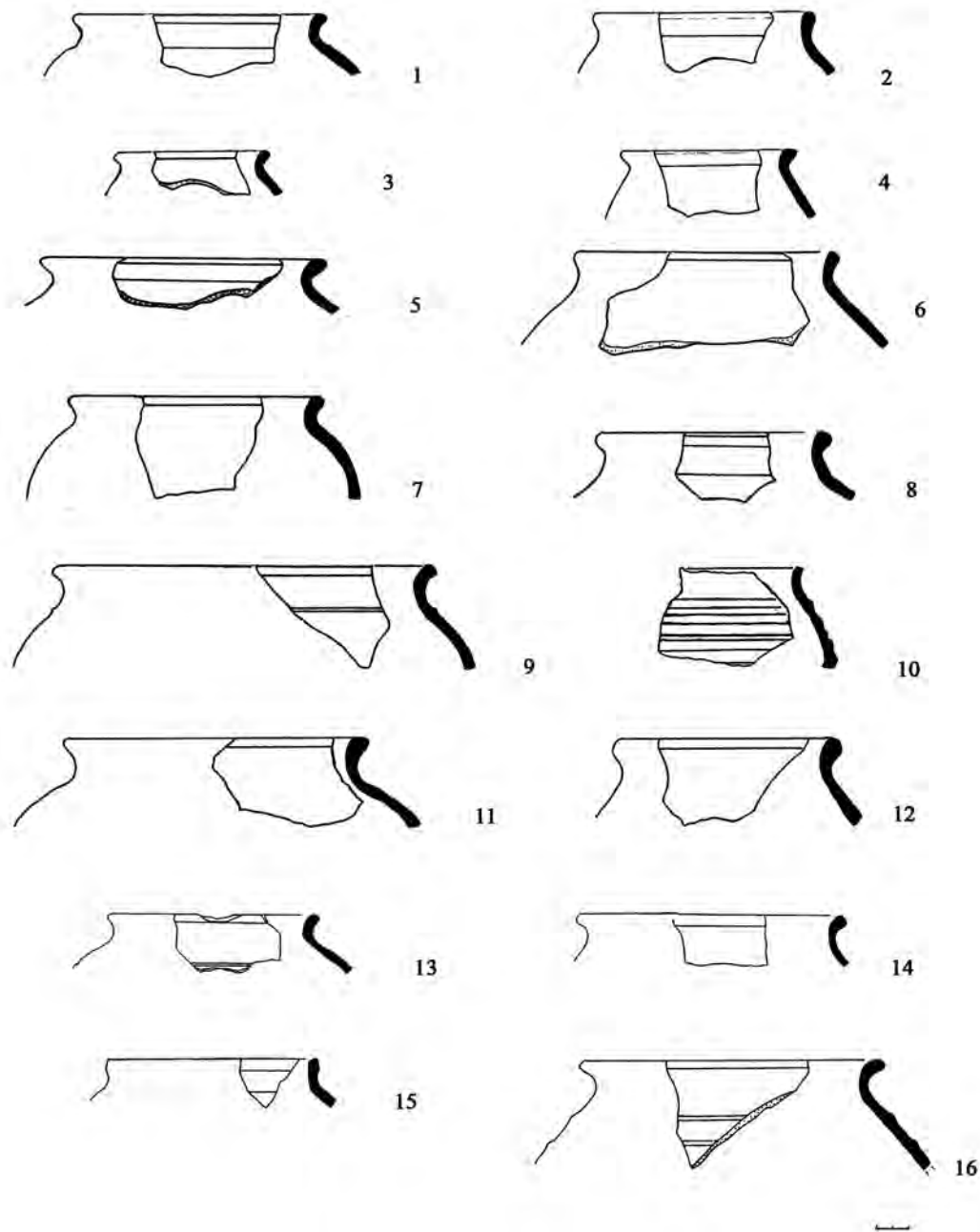
Столовая керамика включает в себя фрагменты ребристых и округлобоких мисок закрытого типа, мисок открытого типа, конических мисок, горшков — ваз, мисок — ваз, трехручных ваз, кувшинов, кубков. Поверхность столовой посуды были заглажена или подвергнута лощению. Только конические миски имеют шершавую поверхность, которая характерна для горшков и «зерновиков». Следует заметить, что по малым фрагментам сосуда часто трудно отнести его к миске или к миске — вазе.

Ребристые миски закрытого типа имеют отогнутый венчик с округлым (рис. 8: 1, 7, 14) или плоским (рис. 8: 3, 5) краем. Орнамент на этих сосудах подразделяется на следующие разновидности: 1) волнистая линия: а) прочерченная на поле (рис. 8: 1, 2); б) пролощенная между горизонтальными каналами (рис. 8: 7); 2) валик (рис. 8: 3, 4); 3) каналы (рис. 8: 6); 4) зигзаг: а) между каналами (рис. 8: 8); б) между валиками (рис. 8: 9); в) на ровной площадке (рис. 8: 10, 11); в) ряды зигзагов (рис. 8: 13); 5) комбинированный орнамент из двух линий, нанесенных зубчатым колесиком, и штампа в виде окружности с concentрическими линиями (рис. 8: 14); 6) овальные площадки на ребре (рис. 8: 15); 7) прочерченные линии в треугольниках между двумя валиками (рис. 8: 16); 8) косой крест между валиками (рис. 8: 17), косой крест на поле (рис. 8: 18).

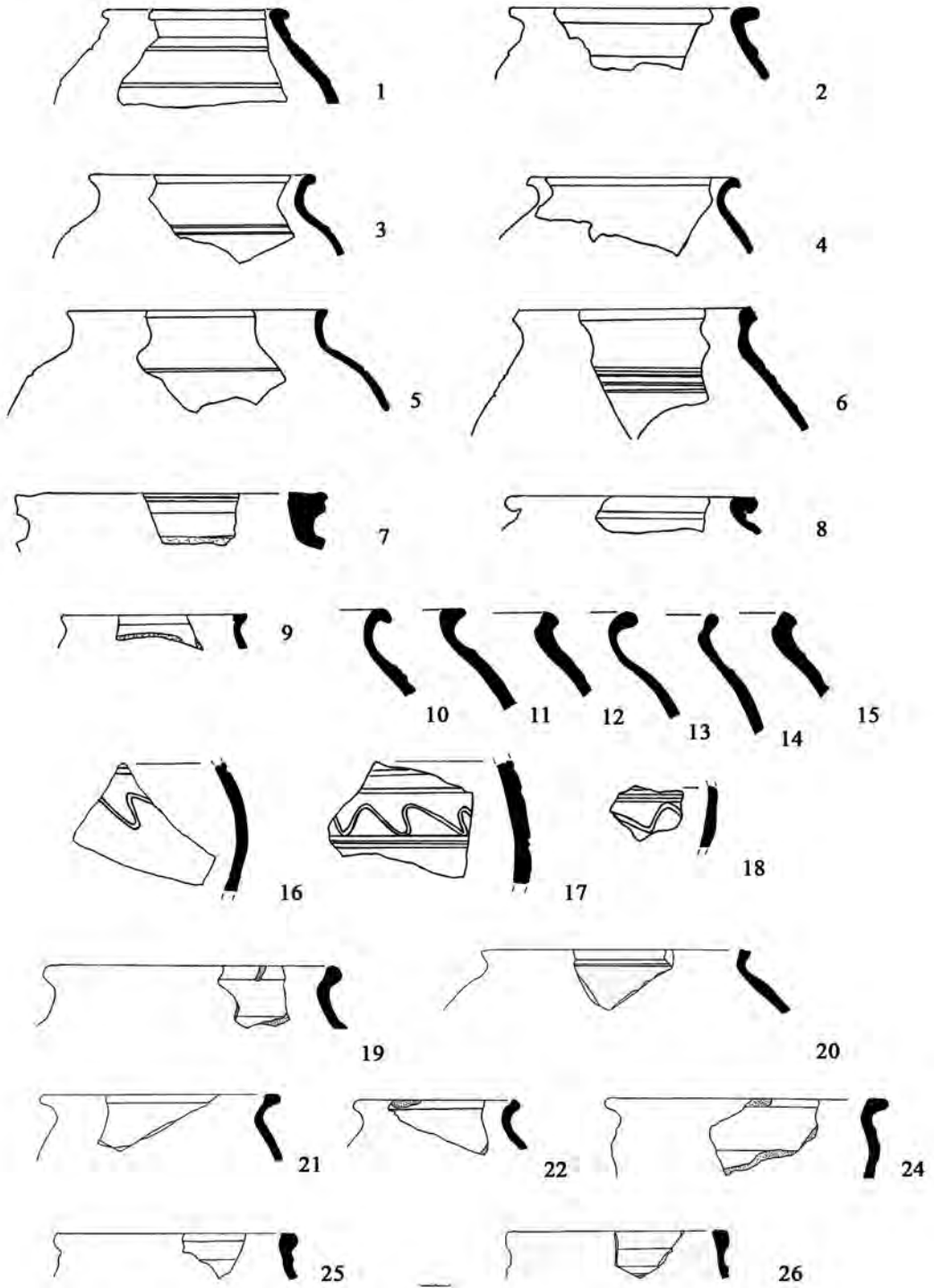
Сосуды с овальными площадками являются хронологическим индикатором: по хорошо датированным погребальным комплексам следует, что их распространение ограничено второй половиной IV—началом V вв. [11].

Округлобокие миски закрытого типа имеют несколько разновидностей венчиков: а) прямой утолщенный (рис. 9: 1); б) отогнутый в различной степени (рис. 9: 3–10). К рельефному орнаменту на этих сосудах относится валик (рис. 9: 1, 2, 6). К врезным орнаментам принадлежат: зигзаг (рис. 9: 14), зигзаг на поле между каналами (рис. 9: 5), зигзаг на поле в месте максимального расширения тулова (рис. 9: 12), волнистая линия на поле (рис. 9: 11), комбинированный орнамент в виде волнистой линии, канала, композиции из косых перпендикулярных линий (рис. 9: 13).

Миски открытого типа имеют венчики следующих разновидностей: 1) отогнутый с округлым (рис. 10: 1) или скошенным (рис. 10: 7) краем; 2) с прямым краем (рис. 10: 4, 6); 3) с невыделенным краем (рис. 10: 5). Материалы участка «В» еще раз подтверждают, что эти сосуды в отличие от мисок закрытого типа не имели орнамента.

Немногочисленные конические миски снабжены такими разновидностями венчиков: а) не выделенные, прямые (рис. 11: 1–3); б) с загнутым к середине краем (рис. 11:



Рис. 7. Сосуды — «хранилища» (1–7) и крышка для сосуда (8)

И
Л
Г
В
К
К
П
О
У
П



Рис. 8. Ребристые миски закрытого типа

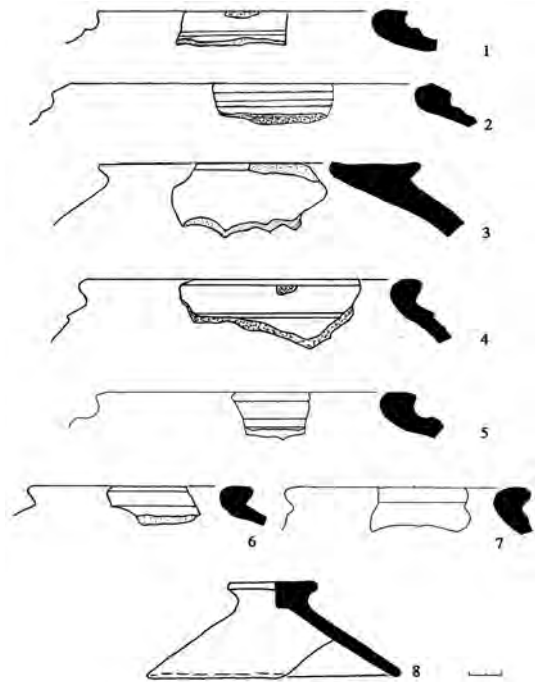

Рис. 9. Округлобокие миски закрытого типа

4–6). Конические миски встречаются на некоторых памятниках черняховской культуры, например на поселении Осокоровка (Нижний Днепр) [12, рис. 1:6].

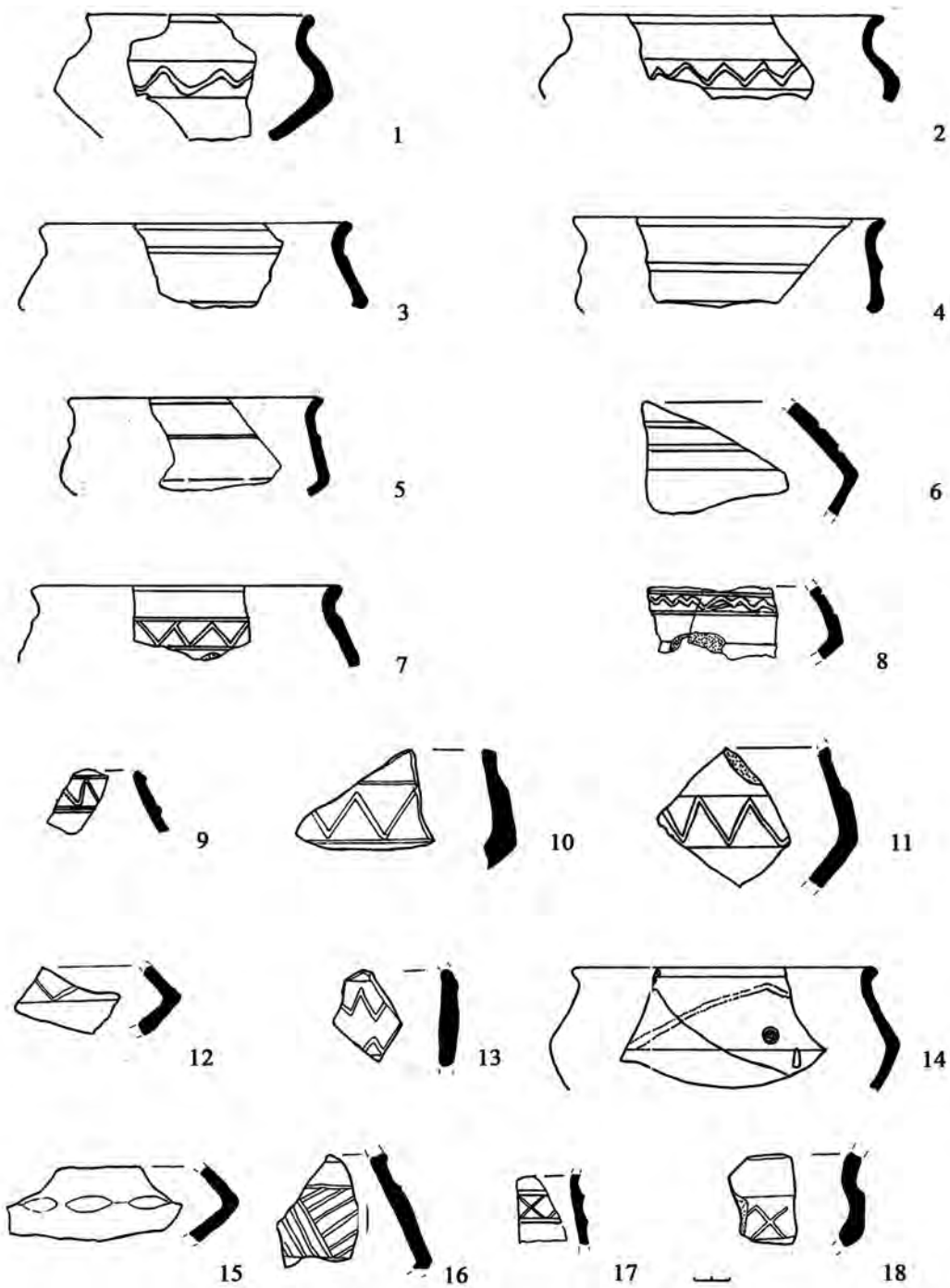
Горшок-ваза отличается неразвитым венчиком, лощеной поверхностью серого цвета. Она орнаментирована волнистой пролощенной линией на поле между горизонтальными валиками (рис. 16: 7). Для *трехручных ваз* характерны венчики с широкой плоской поверхностью, внешний край которой приподнят (рис. 12: 8) или же на плоской поверхности содержится выемка (рис. 12: 6).

Миски-вазы (или вазы) снабжены отогнутым венчиком с округлым краем (рис. 12: 1–3), а также профилированными венчиками (рис. 12: 4, 5). Они орнаментированы: а) двумя линиями зигзага между каналами, на одной линии находится так называемое «лжеушко» с острыми краями (рис. 12: 7); б) волнистой линией ниже шейки (рис. 12: 1); в) сеткой из прочерченных линий на поле между валиками (рис. 12: 2). Ваза, на которой находятся «лжеушки» происходит из погребения 54 на расположенном рядом могильнике. Привлекает внимание фрагмент лощеного сосуда со светло-коричневой поверхностью. Сосуд имел комбинированный орнамент, состоящий из: а) трех пролощенных горизонтальных линии; б) между крайними линиями и средней под углом

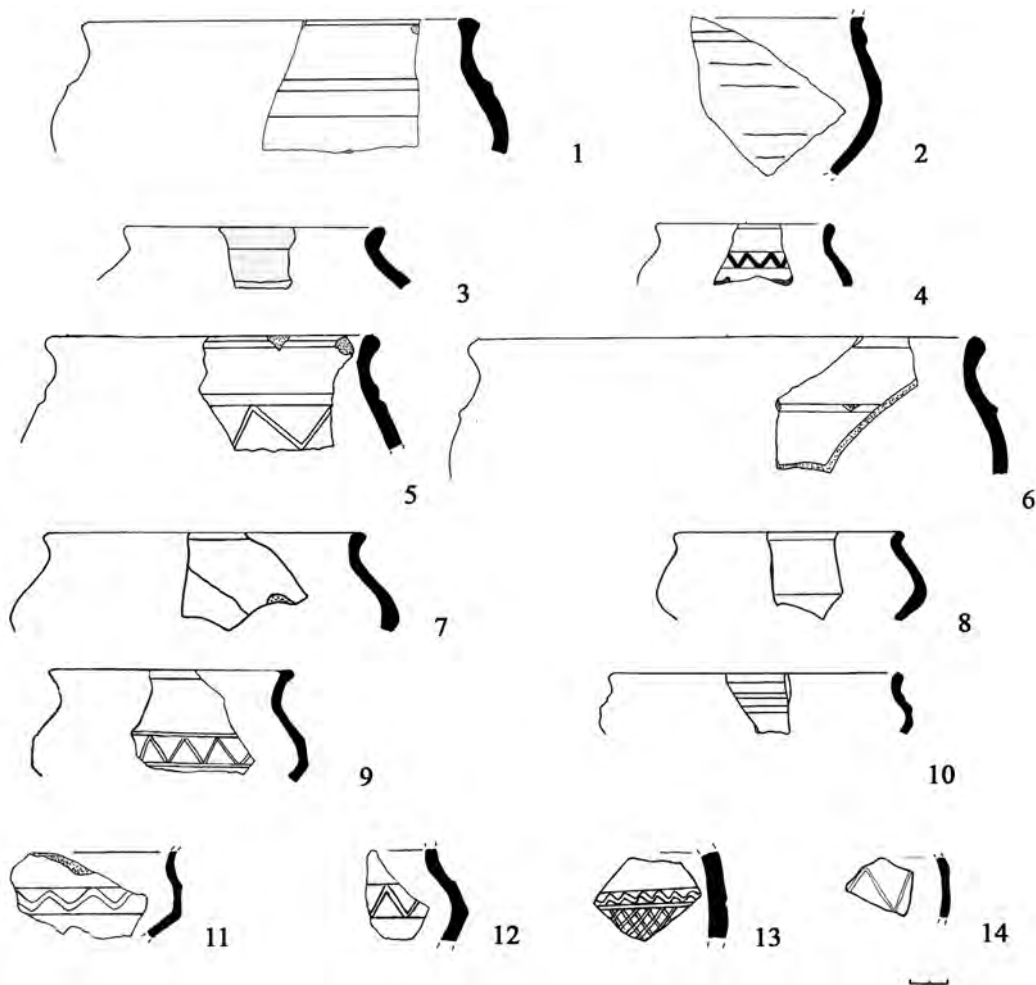
П У Б Л И К А Ц И Я



Рис. 10. Миски открытого типа



Рис. 11. Конические миски

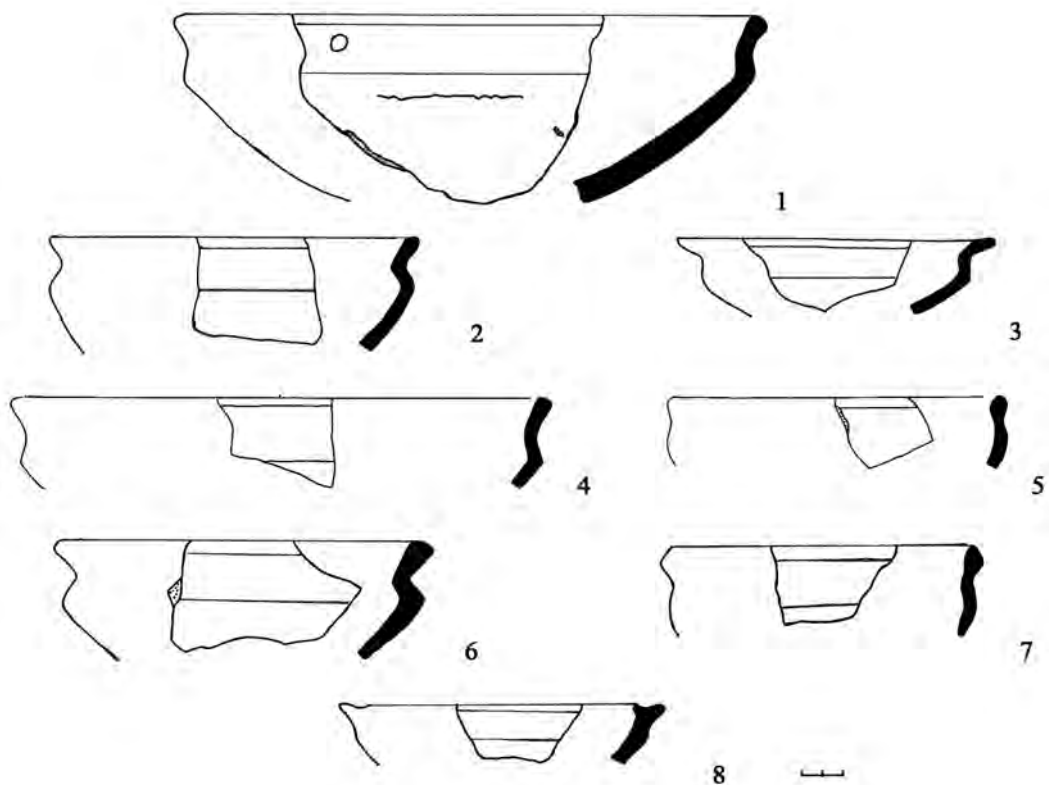

Рис. 12. Вазы (1–8), импортная керамика (9), фрагмент стенки кувшина (10), ручка вазы (11)

были пролощены косые линии; в) между косыми линиями содержался зубчатый орнамент в виде «колосьев злаковых» (рис. 12: 9). Этот орнамент, а также цвет поверхности, фактура теста этого сосуда выглядят уникальными. Вероятно, мы имеем дело с фрагментом импортного сосуда.

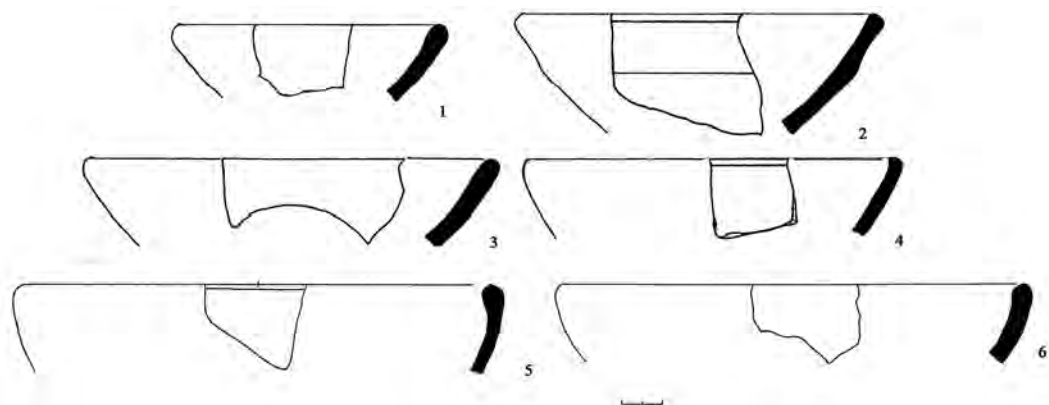
Кувшины имеют утолщенный (рис. 13: 1) или короткий прямой венчик с круглым краем (рис. 13: 4). Верхняя часть ручки кувшинов могла крепиться непосредственно к краю венчика (рис. 13: 2). Один фрагмент стенки сосуда вероятнее всего является частью плеча кувшина с ребристым туловом, ибо толщина сосуда не соответствует тонкостенным кубкам и зоны орнамента сужаются к горлу (рис. 12: 10). Орнаментальный пояс разделен на несколько зон каналами и каждая зона имеет уникальный орнамент в виде зубчатых линий и штампов. Кувшины с каннелюрами или плоскими срезами на плечах довольно часто встречаются в керамике черняховской культуры, но такой своеобразный орнамент является уникальным. Похожие в общих чертах по орнаментации сосуда известны в Ромашках (тип 2 по Б. В. Магомедову) [13, табл. 42: 3]. На кувшине из Компанийцев подобный (но лощеный) орнамент (тип 4 по Б. В. Магомедову) также разделен на зоны [14, с. 108, рис. 62: 8].

Кубки отличались тонкими стенками, утолщенным венчиком, лощеной поверхностью черного или серого цветов, украшенной сложными орнаментальными композициями (рис. 14).

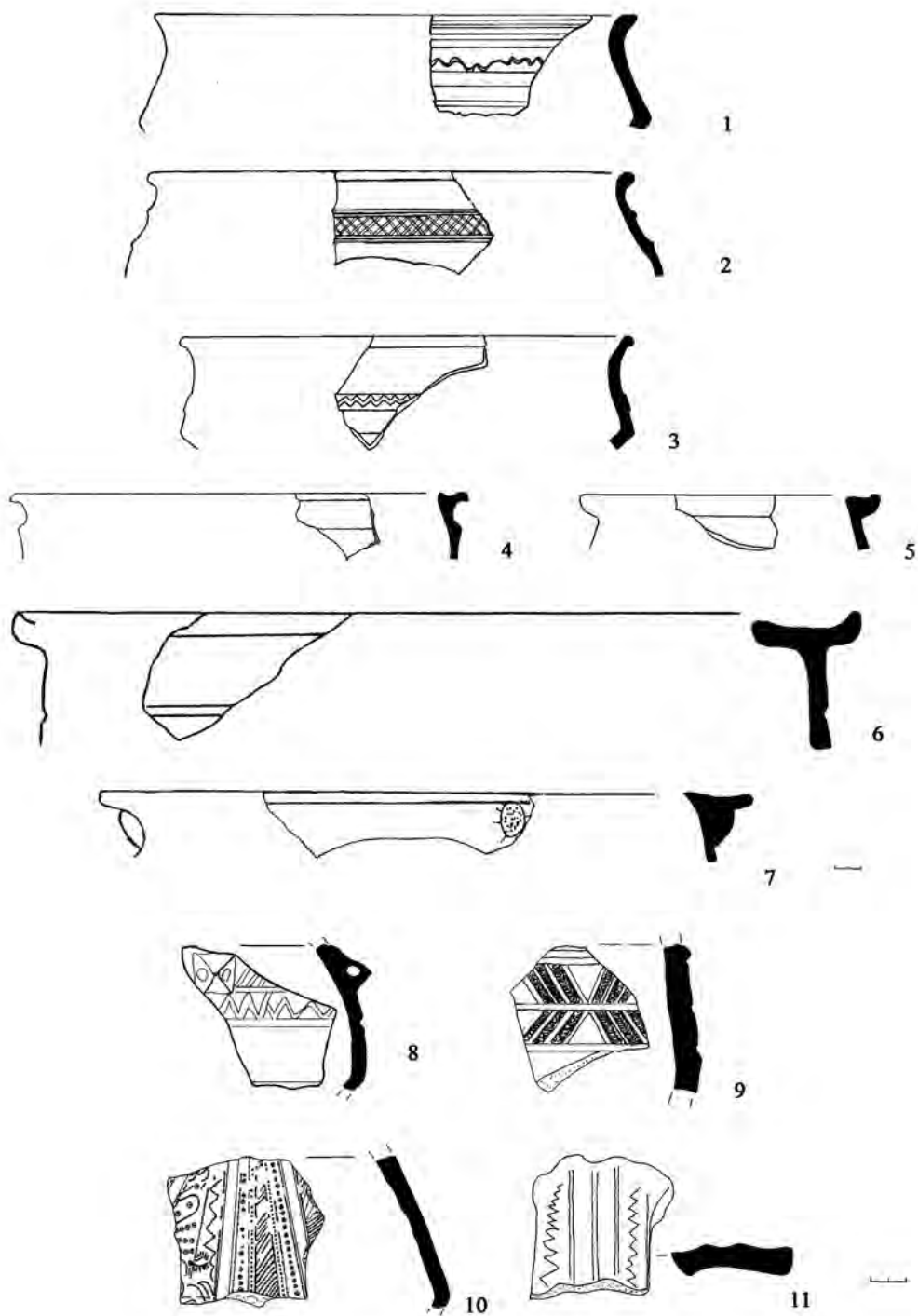
К *редким формам* относится фрагмент узкогорлого сосуда (диаметр венчика 3,5 см) (рис. 15: 2). Отверстие имеет диаметр 1,8 см и является слишком узким для такой категории керамики, как кувшины. Возможно, мы имеем дело с отверстием на дне сосуда (сито) или же с частью рукоятки крышки. О применении такого вида посуды, как керамическое сито свидетельствует находка его фрагмента (рис. 15: 1). Оно представляло собой сито с отверстиями в стенках и днище.

Наряду с гончарной керамикой встречено несколько фрагментов *лепной*: фрагмент миниатюрного сосуда-ляльки с прямым венчиком (рис. 15: 5), миниатюрный горшок цилиндрического профиля с отогнутым венчиком (рис. 15: 4), миниатюрная рюмочка раскрытого профиля с выделенным узким дном (рис. 15: 3). Эти сосуды отличаются своей простотой. В то время как округлобокие горшки встречаются часто, миниатюрные сосуды не образуют отдельного типа (вида), они относятся к кухонной или тех-



Рис. 13. Кувшины



Рис. 14. Кубки

нической керамике, которая могла использоваться в различных видах ремесленной деятельности, в том числе при металлообработке.

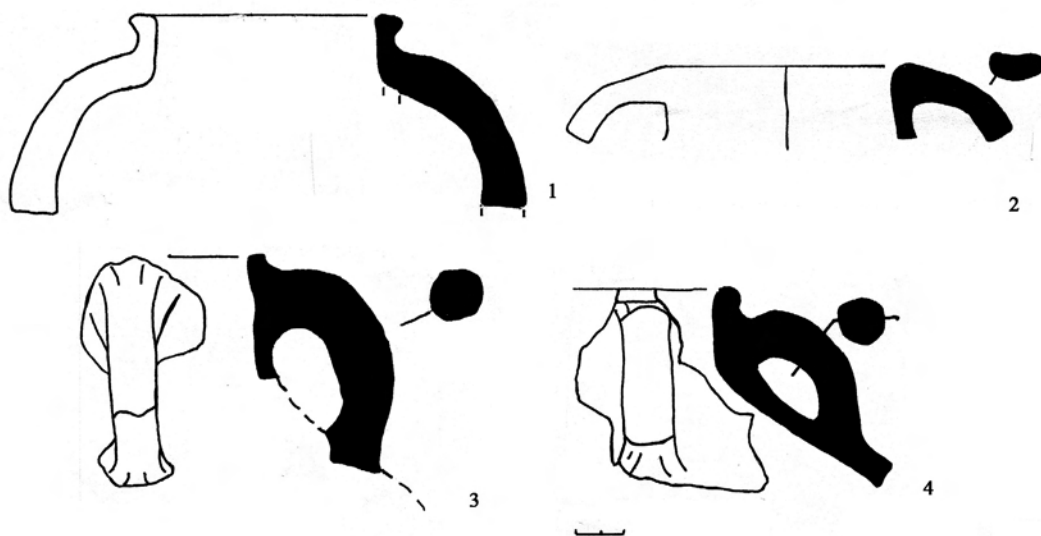
Основная масса керамики на участке происходит из слоя и лишь меньшая — из заполнения сооружений. В заполнении легкого каркасного сооружения 1 обнаружена как кухонная, так и столовая керамика. Кухонная представлена фрагментами горшков с шершавой поверхностью серого цвета, которые имели неразвитые утолщенные (рис. 16: 4), развитые (рис. 16: 1, 3, 5, 6, 8, 16), развитые плоские (рис. 16: 2), хорошо развитые профилированные (рис. 16: 18) венчики. Они орнаментированы горизонтальными каналами (рис. 16: 2, 4), (уступами) (рис. 16: 8), валиками (рис. 16: 6). Столовая керамика подразделяется на фрагменты мисок открытого (рис. 16: 10) и закрытого (рис. 16: 9, 11, 13–15) типов, горшков-ваз (рис. 16: 7), двуручных кувшинов (рис. 16: 17). Одна из мисок открытого типа орнаментирована пролощенным зигзагом

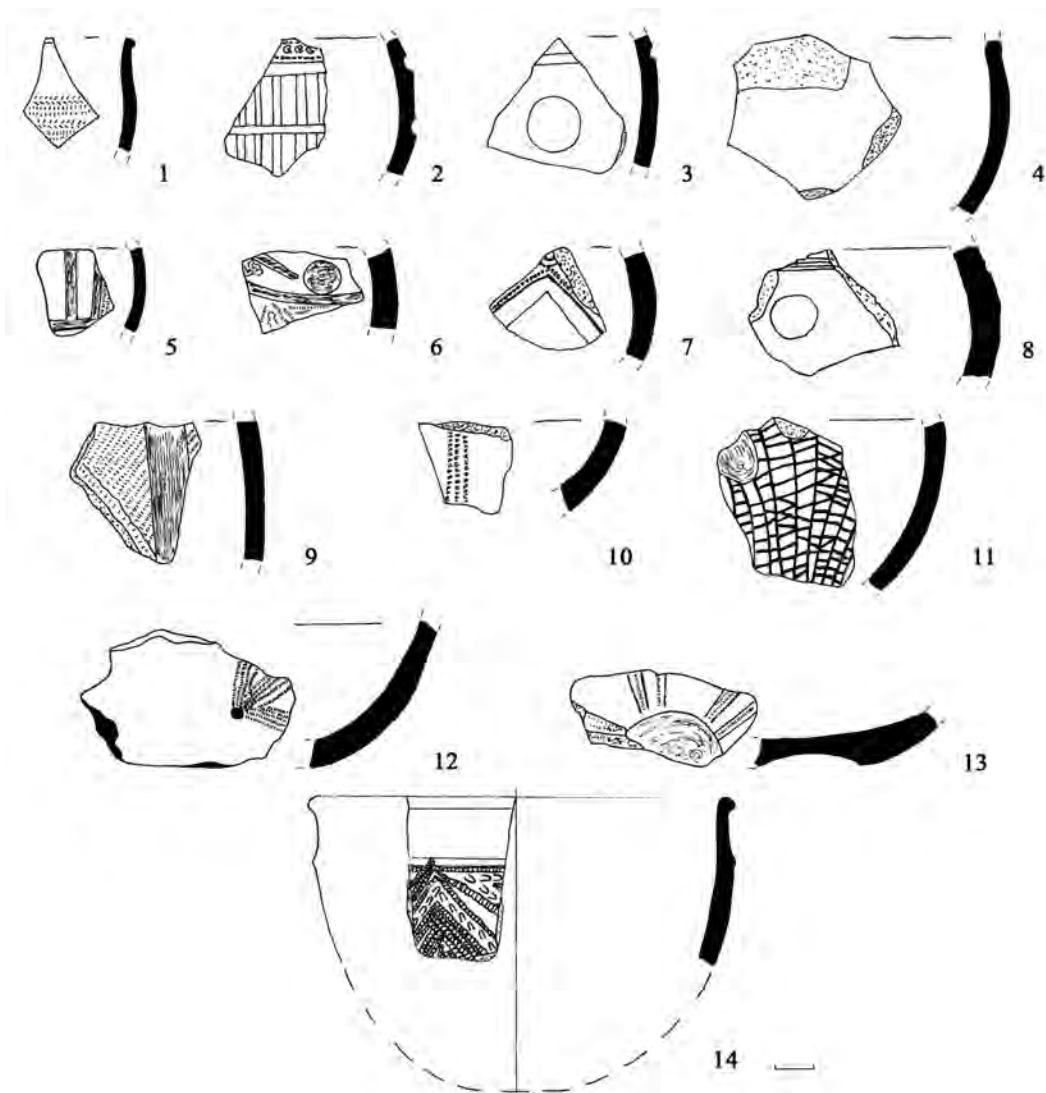

Рис. 15. Особые формы керамики

на ровном поле в месте наибольшего расширения тулова (рис. 16: 10). Миски закрытого типа в качестве орнамента имели валики (рис. 16: 11, 13).

В *заполнении полуземлянки 1* содержались фрагменты горшков, имевших неразвитый (рис. 17: 2, 4, 5, 8, 10, 11), развитый (рис. 17: 1, 3, 7), хорошо развитый (рис. 17: 6) венчик. Они орнаментированы уступами (манжетами) (рис. 17: 1, 3, 6, 7), валиками (рис. 17: 10). Обращает на себя внимание специфический для черняховских горшков орнамент на одном из горшков (рис. 17: 9) — в виде пояса из примыкающих друг к другу углубленных вытянутых овалов на середине высоты. Именно к внутренней стороне этого фрагмента горшка прикрепили зерна злаковой культуры.

Сравнение керамических комплексов участков «В» и «А» поселения Войтенки 1 свидетельствует, что главными типами сосудов там являлись горшки и миски [15] и наряду с этим наблюдается своеобразие в керамических комплексах участков. Спектр керамического набора участка «В» является более многообразным: об этом свидетельствует относительно большее количество форм столовой керамики (вазы, кувшины, кубки). На участке «А» гораздо меньше представлены сосуды-хранилища. Крышки сосудов присутствуют пока только на участке «В», где гораздо шире представлены и «зерновики». На участке «В» встречается большее количество фрагментов орнаментированных сосудов, здесь столовая керамика имела большее значение.

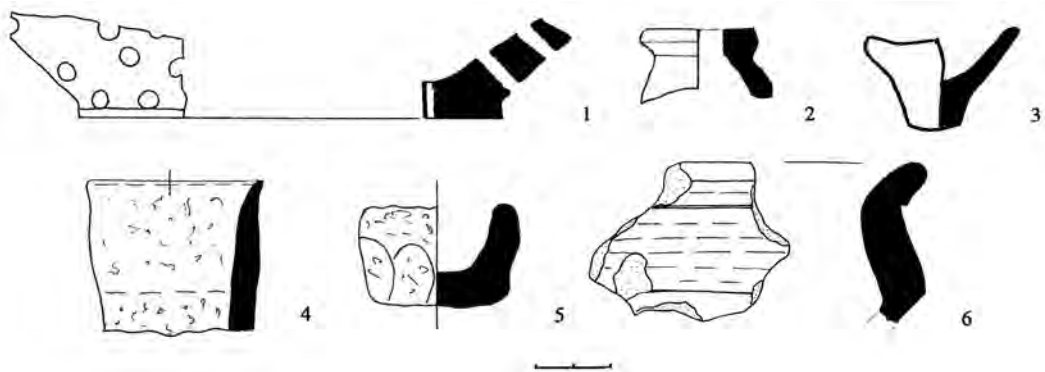
Хронология участка определяется в первую очередь соотношением датированных находок в комплексах, а также в слое и на поверхности. Легкое каркасное сооружение 1 в *заполнении* содержало фрагмент нижней части толстостенного стеклянного усеченно-конического кубка с округлым дном зеленого цвета, украшенном плотно шестиугольными фасетками, который относится к типу Луги (Кенигсбрух), серии Луги, варианту Тыргшор 179 [16, S. 136, 167; 17, с. 52, рис. 7:22]. Такие кубки датируются последней четвертью IV—началом V вв. [13, с. 65], ступенью D1 [17, с. 52, рис. 19]. Происходящий отсюда же фрагмент спинки двучленной бронзовой подвижной фибулы серии B1в относится к пятой фазе черняховской культуры (D1) [18, с. 45].

Из *заполнения полуземлянки 1* происходит многочастный костяной гребень с округлой спинкой класса 1, варианта С, серии 1 [19, рис. 3], или типа I, 1 [20, рис. 1]. Подобные изделия появляются в третьей фазе (ступень С3) и существуют в четвертой фазе (конец С3—начало D1) [18, с. 44]. Существование подобных гребней отнесено к третьей фазе Косановского могильника, датированного концом ступени С3 и началом D1 [21, Abb. 14:9; 15, S. 267].

Железная ведерковидная подвеска из *полуземлянки* согласно графику зависимости показателей размеров железных ведерковидных подвесок может относиться к 3–5 фазам развития черняховской культуры (ступени С3–D1) [22, рис. 1; 18, с. 44–45]. Бронзовая двучленная подвижная фибула серии B2в из объекта бытовала в 5 фазе черняховской культуры (D1) [18, с. 45].



Рис. 16. Керамика из легкой каркасной постройки 1



Рис. 17. Керамика из заполнения полуземлянки 1

На поверхности и в слое встречены железные двучленные подвязные фибулы серии Б1б, бронзовая двучленная «воинская» фибула Шульце 144 [23,] бронзовые двучленные подвязные фибулы серии Б3е, Б3д, Б2б, бронзовая пряжка серии Ж4а, стеклянная бусина типа 300 варианта «в» [24, с. 39, 51] или типа 263 [25, Taf. 6: 263, S. 20]. Датирующие находки из сооружений, слоя, поверхности участка «В» указывают на конец ступени С3—начало ступени D 1 как время существования там черняховского поселка.

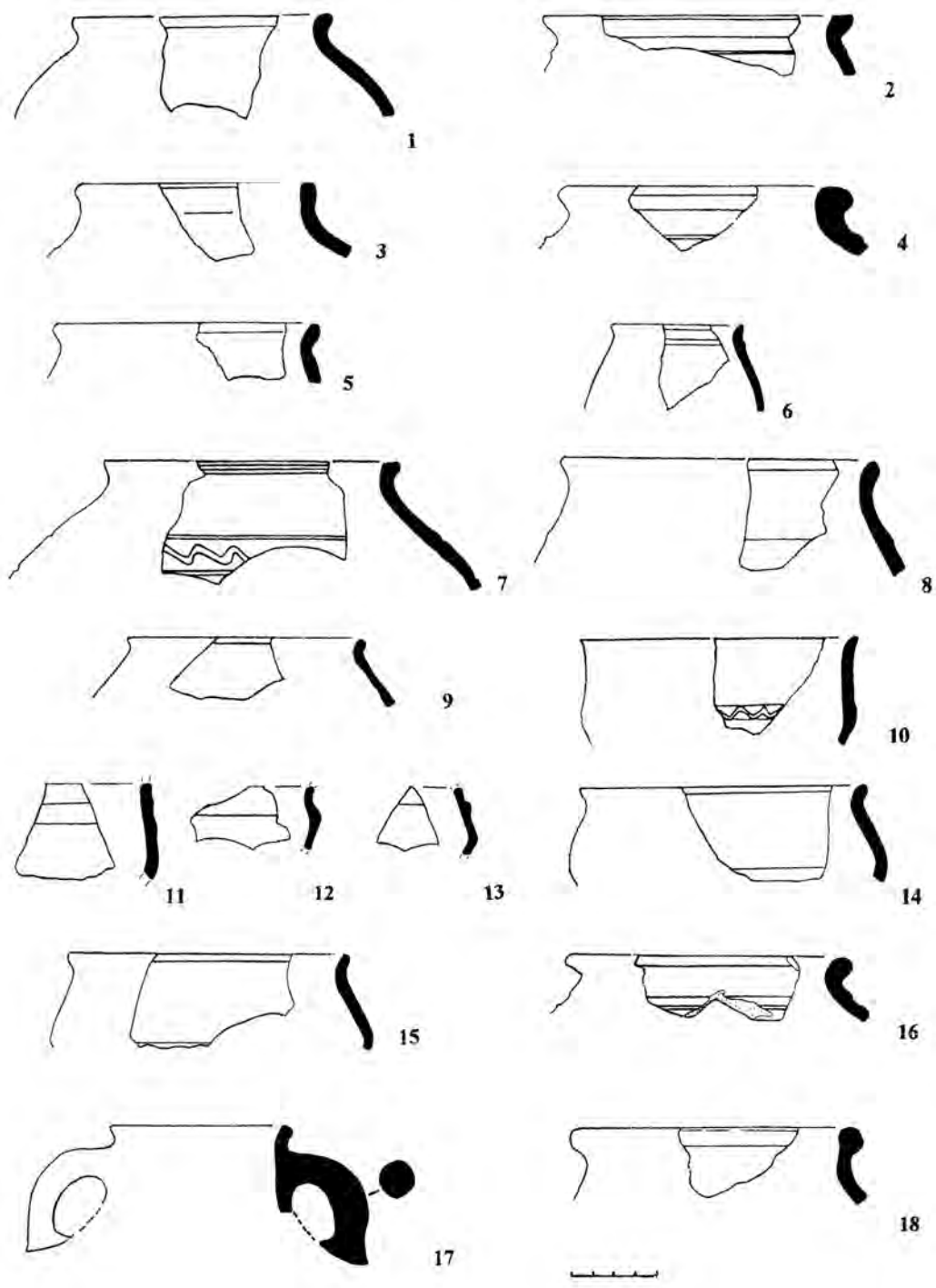
А. В. Петраускас и О. В. Петраускас на материалах черняховских памятников бассейна Среднего Поднепровья по сочетаемости профилировки днищ (кольцевые, плиточные, плоские), типов обработки нижней поверхности днищ (дополнительно обработанные, срезанные ниткой), обработке внешней поверхности придонной части (горизонтальное или вертикальное подрезывание, заглаженная поверхность), степени развитости венчика (рис. 2) и шейки (хорошо развитая, развитая, неразвитая) выделили три типа горшков. Эти типы при корреляции с датирующими находками в закрытых комплексах позволили в свою очередь вычленить три периода их развития: 1) конец III—начало IV вв. — с простыми слабо отогнутыми венчиками с каплевидным профилем, плиточными днищами; 2) первая половина IV в. — с плоскими или плиточными днищами, единичные с кольцевыми поддонами, с короткими или слегка удлиненными, каплевидными венчиками; 3) середина IV—начало V вв. — с плиточными днищами, распространяются кольцевые днища, усложненные развитые формы венчиков (сильно отогнутые, с уступом под крышку, Г — образные) [3]. Набор горшков с участка «В» в общих чертах соответствует критериям горшков тре-

тьего периода. Таким образом, керамический комплекс участка «В» относится к концу ступени С3—началу D1, что подтверждается датирующими находками. Наличие керамики с овальными фасетками является четким свидетельством существования поселения во второй половине IV в. Это положение подкрепляется датировкой близлежащего могильника, который принадлежит к позднему этапу ступени С3 и началу ступени D1.

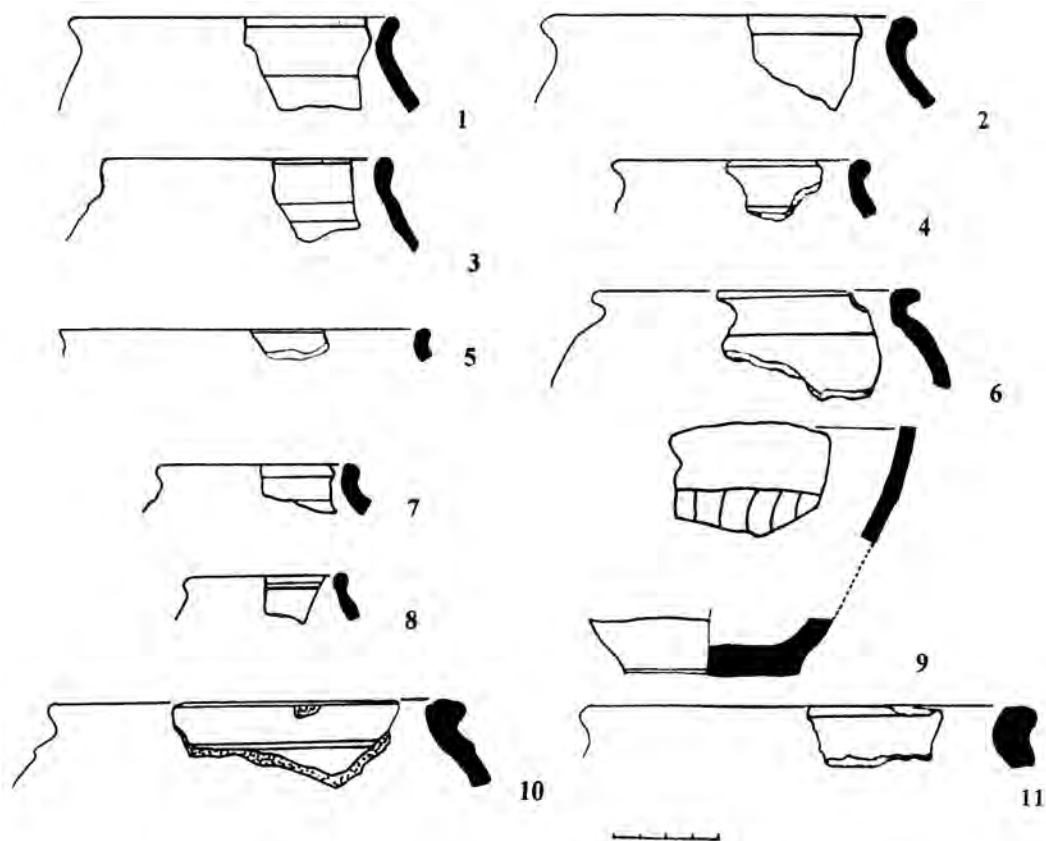
Ключевые слова: позднеримское время, черняховская культура, гончарная керамика, археологический комплекс Войтенки.

ЛИТЕРАТУРА

1. Любичев М. В. О постройках на селище черняховской культуры Войтенки (по материалам раскопок 2004–2005 г.г.)//АЛДУ. — 2006. — № 2.
2. *Ljubičev M.* Vojtenki 1 — eine Siedlung der Černjachov-Kultur in der Nordostukraine //Eurasia Antiqua. — 2006. — Bd. 12.
3. Петраускас А. В., Петраускас О. В. Про деякі особливості технології та хронології гончарних горщиків черняхівських пам'яток Постугняння// Археологічні студії. — К.; Чернівці, 2008.
4. Vornic V. Asearea si necropola de tip Santana de Mures-Černjachov de la Budesti. — Chisinau, 2006.
5. Баран В. Д., Гонкало О. В. Черняхівські поселення басейну Гнилої Липи. — К., 2005.
6. Смирнова Г. И. Поселение у с. Незвиско в первые века новой эры//МИА. — 1964. — № 116.
7. Баран В. Д. Черняхівська культура. — К., 1981.
8. *Hegewisch M.* Plänitz. Ein kaiser- und völkerwanderungszeitliches Gräberfeld im Kreis Ostprignitz — Ruppin//Bonner Beiträge zur Vor- und Frühgeschichtlichen Archäologie. — Bonn, 2007. — 7.
9. Симонович Э. А. Глиняная тара для хранения запасов на поселениях черняховской культуры//СА. — 1956. — Т. 26.
10. Гудкова А. В. К изучению зерновиков черняховской культуры//Древнейшие общности земледельцев и скотоводов Северного Причерноморья (V тыс. до н. э.—V в. н. э.). — Тирасполь, 2002.
11. *Schultze E., Strocen B.* Ovalfacettierte Keramik — eine Untersuchung zur Chronologie der Černjachov — Kultur (Lublin, im Druck).
12. Пешанов В. Ф., Симонович Э. А. Нижнеднепровское поселение черняховской культуры у с. Осокоровка //МИА. — 1964. — № 116.
13. Магомедов Б. Черняховская культура. Проблема этноса. — Lublin, 2001.
14. Некрасова А. Н. Памятники черняховской культуры Днепровского Левобережья //Готы и Рим. — К., 2006.
15. Шульцце Э., Любичев М. Гончарная керамика участка «А» селища позднеримского времени Войтенки 1 (по раскопкам 2004–2007 годов)//Вісник ХНУ. — В печати.
16. *Rau G.* Körpergräber mit Glasbeigaben des 4. nachchristlichen Jahrhunderts im Oder-Weichsel — Raum Acta Praehistorica et Archaeologica. — 1972. — 3.
17. Гаврилухин И. Хронологические индикаторы финала черняховской культуры //100 лет черняховской культуре. — К., 1999.
18. Гороховский Е. А. Хронология черняховских могильников Лесостепной Украины //Труды V МКАС. — Т. 4.
19. Шишкин Р. Г. Классификация и типология трехслойных гребней черняховской культуры //Сто років вивчення полів поховань на Україні. — К., 1999.
20. Никитина Г. Ф. Гребни черняховской культуры//СА. — 1969. — № 1.
21. *Petrauskas O. V.* Die Gräberfelder der Černjachov-Kultur von Kosanovo und Gavrilovka — eine vergleichende Studie zu Chronologie, Bestattungssitten und ethnokulturellen Besonderheiten//BRGK. — 2003. — Bd. 84.

22. Бобровська О. В. До питання про черняхівські «відерцеподібні» прикраси // Проблеми походження та історичного розвитку слов'ян. — К.; Львів, 1997.
23. Schulze M. Die spätkaiserzeitlichen Armbrustfibeln mit festem Nadelhalter (Gruppe Almgren VI, 2). — Bonn, 1977.
24. Алексеева Е. М. Античные бусы Северного Причерноморья // САИ. — 1978. — Вып. Г 1–12.
25. Tempelmann-Mączyska M. Die Perlen der römischen Kaiserzeit und der frühen Phase der Volkerwanderungszeit im mitteleuropäischen Barbaricum. — Mainz am Rhein, 1985.

Резюме

Шультце Е., Любичев М. Кераміка черняхівської культури з ділянки «В» поселення Війтенки 1 (за розкопками 2004–2006 років)

Германо-Слов'янська археологічна експедиція Харківського національного університету імені В. Н. Каразіна з 2004 р. здійснює широкі дослідження археологічного комплексу пізньоримського часу Війтенки 1, якій поділяється у тому числі на поселення черняхівської культури на трьох ділянках та могильник. Виконується спільний проект з Євроазіатським відділом Германського археологічного інституту з дослідження кераміки цієї пам'ятки та її виробництва. В публікації мова іде про черняхівську кружальну кераміку з ділянки «В» поселення. Кружальна кераміка поділяється на кухонну та столову. У свою чергу ці групи налічують багато різних форм посудин. За характерними рисами, співвідношеннями типів вінець горщиків та аналогіями із сусідніх пам'яток керамічний комплекс ділянки «В» відноситься до ступеня C3/D1, що підтверджується датуючими знахідками.

Ключові слова: пізньоримський час, черняхівська культура, гончарна керамічна, археологічний комплекс Війтенки.

Summary

E. Shultze, M. Liubichev. The Ceramics of the Chernyakhov-culture from the Parcel "C" of settlement Viytenki 1 (as on the excavations of 2004–2006)

In 2004 the Germano-Slavonic archaeological expedition of the V. N. Karazin Kharkiv National University has started excavations in Voitenki 1, a site of the Chernyakhov-Culture. Under the direction of M. V. Liubichev a settlement extended over three terraces and a cemetery situated on the upper part of terrace "C" are being investigated. The pottery of the site is analysed by a joint Ukrainian-German project in cooperation with the Eurasia Department of the German Archaeological Institute and other specialists. This paper presents the ceramics of terrace "C" consisting of wheel-made pottery at 99 p.c. The ceramic finds can be subdivided into kitchenware and tableware. Kitchenware is primarily represented by pots and some storage vessels. Most of the pots have an everted neck; the rim and lip are shaped in different ways and the surface is coarse, rarely smoothed. The table ware includes first of all bowls of several types, further vases, jugs and beakers. The surface of these vessels is mostly smoothed or burnished. A ceramic lid with handle for covering pots or other vessels is a special find within this complex. The settlement on terrace "C2" can be dated by a number of finds like fibulae, other jewellery and combs in the chronological phase C3–D1 or the second half of the 4th century AD.

Key words: Late Roman Period, Chernyakhov culture, pottery ceramics, archaeological complex of Viytenki.

